

GEHO

Elektrische Handschrumpfpistole



GEHO HL 2010 E

FOLIENSCHWEISSGERÄTE
SCHRUMPFPACKANLAGEN
PALETTEN-STRETCHWICKLER
VERPACKUNGSMATERIAL
Produktion und Vertrieb

GEHO PACK Service GmbH
Neuendeicher Weg 6
D-25436 Heidgraben
Tel.: 04122/460 46-30 Fax: 04122/460 46-40
<http://www.gehopack.de>
e-Mail: info@gehopack.de

Heißluftgebläse HL 2010

Für die unterschiedlichsten Anwendungsgebiete liefert das Thermowerkzeug Temperaturen nach Wunsch. Die Temperatur ist stufenlos, die Luftmenge dreistufig regelbar.

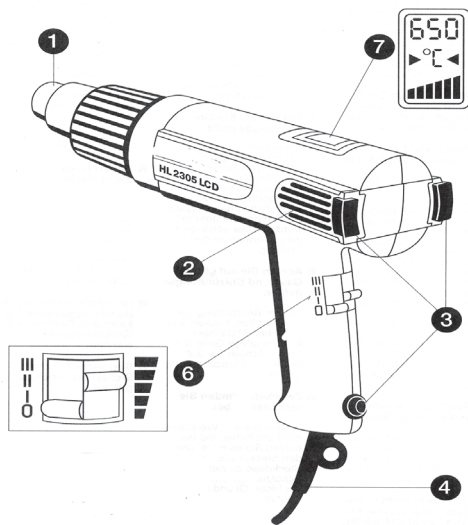

- 1: Ausblasrohr
- 2: Luftfilter
- 3: Abstellflächen
- 4: Netzkabel mit Knickschutzhülle
- 6: Varioschalter (Drehzahl- und Temperatureinstellung)
- 7: Thermo-Control-Display

- Das Gerät verfügt über folgende Spezifikationen:
- **DUO-Turbine**, 35V Motor mit doppelter Luftturbine
 - **Keramikheizsystem**, das patentierte System gewährleistet eine hohe Lebensdauer
 - **Thermosicherung**, schaltet das Gerät automatisch bei Überhitzung ab

Das Gerät ist besonders geeignet zum Einschrumpfen bei geringen Mengen von bereits in schrumpffähiger Folie verpackten Gütern. Im Lieferumfang enthalten ist eine Breitstrahldüse von 75mm.

Zum Einschrumpfen größerer Mengen empfehlen wir unsere Schrumpftunnel der GEHO ST-Serie oder unsere Haubenschrumpfgeräte der GEHO HS-Serie. Bitte fordern Sie bei Bedarf ein Angebot an.

Technische Daten	HL 2010
Leistung	max. 2300 W
Anschluß	230V / 240 V AC
Temperaturen	Stufe 1: 50 °C Stufe 2: 50 - 650 °C Stufe 3: 50 - 650 °C
LCD-Balkenbereich	50 °C, 100 °C, 200 °C, 350 °C, 500 °C, 650 °C
Luftmenge	Stufe 1: 250 l/min Stufe 2: 150 - 270 l/min Stufe 3: 250 - 500 l/min
Gewicht mit Kabel	920 g

Maße und Gewichte sind ca.-Angaben. Technische Änderungen vorbehalten.